

INSPIRON™

GUIDE D'INSTALLATION





INSPIRON™

GUIDE D'INSTALLATION

Modèle réglementaire : Série P07T

Type réglementaire : P07T002

Remarques, précautions et avertissements

-  **REMARQUE** : une REMARQUE fournit des informations importantes qui vous aident à mieux utiliser votre ordinateur.
-  **PRÉCAUTION** : une PRÉCAUTION vous avertit d'un risque d'endommagement du matériel ou de perte de données et vous indique comment éviter le problème.
-  **AVERTISSEMENT** : un AVERTISSEMENT signale un risque d'endommagement du matériel, de blessure corporelle ou de mort.

Les informations de ce document sont sujettes à modification sans préavis.

© 2010 Dell Inc. Tous droits réservés.

La reproduction de ce document, de quelque manière que ce soit, sans l'autorisation écrite de Dell Inc. est strictement interdite.

Marques commerciales mentionnées dans ce document : *Dell*, le logo *DELL*, *YOURS IS HERE*, *Inspiron*, *Solution Station* et *DellConnect* sont des marques commerciales de Dell Inc. ; *AMD* et *AMD Athlon* sont des marques commerciales d'Advanced Micro Devices, Inc. ; *Microsoft*, *Windows* et le logo du bouton de démarrage *Windows* sont des marques commerciales ou des marques déposées de Microsoft Corporation aux États-Unis et dans d'autres pays ; *Blu-ray Disc* est une marque commerciale de Blu-ray Disc Association ; *Bluetooth* est une marque déposée de Bluetooth SIG, Inc. utilisée par Dell sous licence.

Les autres marques et noms de produits pouvant être utilisés dans ce document sont reconnus comme appartenant à leurs propriétaires respectifs. Dell Inc. décline tout intérêt propriétaire dans l'utilisation des marques déposées et des noms de marques ne lui appartenant pas.

Mai 2010

P/N MOX0X

Rév. A00

Table des matières

Installation de l'ordinateur portable

Inspiron 5

Considérations préalables à l'installation . . . 5

Branchez l'adaptateur secteur 6

Branchement du câble réseau (en option) 7

Appuyez sur le bouton d'alimentation 8

Installation de Microsoft Windows 9

Création d'un support de récupération système (recommandé) 10

Installation de la carte SIM (en option) . . . 12

Activation ou désactivation du réseau sans fil (en option) 14

Connexion à Internet (en option) 16

Utilisation de l'ordinateur portable

Inspiron 18

Fonctionnalités du côté droit 18

Fonctionnalités du côté gauche 20

Fonctionnalités du panneau arrière 22

Fonctionnalités de la base de l'ordinateur et du clavier 24

Indicateurs et voyants d'état 26

Utilisation du pavé tactile 28

Touches de commande multimédia 30

Fonctionnalités du panneau d'affichage . . . 32

Retrait et remise en place de la batterie . . 34

Fonctionnalités logicielles 36

Dell Dock 37

Dell DataSafe Online Backup 39

Résolution des problèmes 40

Codes sonores 40

Problèmes liés au réseau 41

Problèmes d'alimentation 43

Table des matières

Problèmes de mémoire	44	DellConnect	67
Blocages et problèmes logiciels	45	Services en ligne	67
Utilisation des outils de support technique	48	Service d'état des commandes automatisé	68
Dell Support Center	48	Informations sur les produits	69
Mes Téléchargements Dell	49	Retour d'articles pour réparation dans le cadre de la garantie ou pour avoir	69
Messages système	50	Avant d'appeler	71
utilitaire de résolution des problèmes matériels	52	Contacteur Dell	73
Dell Diagnostics	53	Recherche d'informations et de ressources supplémentaires	74
Restauration du système d'exploitation	57	Caractéristiques	77
restauration du système	58	Annexe	84
Dell DataSafe Local Backup	59	Avis relatif au produit Macrovision	84
Support de récupération système	62	Informations sur la norme NOM ou la Norme Officielle Mexicaine (pour le Mexique uniquement)	85
Dell Factory Image Restore	63	Index	86
Accès à l'aide	65		
Support technique et service clientèle	66		

Installation de l'ordinateur portable Inspiron

Cette section indique comment installer l'ordinateur portable Dell™ Inspiron™.

Considérations préalables à l'installation

Lorsque vous installez votre ordinateur, assurez-vous que la source d'alimentation électrique est facilement accessible, que la ventilation est adaptée et que la surface est plane.

Une mauvaise ventilation autour de votre ordinateur portable Inspiron peut provoquer une surchauffe. Pour éviter cela, assurez-vous de laisser au moins 10,2 cm (4 pouces) à l'arrière de l'ordinateur et au moins 5,1 cm (2 pouces) sur chacun des autres côtés. Ne placez jamais votre ordinateur dans un espace clos, tel qu'un placard ou un tiroir, lorsque celui-ci est sous tension.

 **AVERTISSEMENT** : n'obstruez pas les entrées d'air de l'ordinateur et n'y insérez pas d'objets ; évitez également toute accumulation de poussière. Ne placez pas l'ordinateur Dell™ dans un environnement peu aéré, tel qu'une mallette fermée ou sur une surface en tissu, tel qu'un tapis, lorsque celui-ci est sous tension. Le manque de ventilation risquerait de détériorer les performances de l'ordinateur, de provoquer un incendie ou d'endommager l'ordinateur. Le ventilateur se met en marche lorsque l'ordinateur chauffe. Il se peut que le ventilateur fasse du bruit ; cela est tout à fait normal et ne signifie en aucun cas que le ventilateur ou l'ordinateur est défectueux.

 **PRÉCAUTION** : poser ou empiler des objets lourds ou coupants sur l'ordinateur risque de l'endommager de manière irréversible.

Branchez l'adaptateur secteur

Connectez l'adaptateur secteur à l'ordinateur, puis branchez-le sur une prise secteur ou un parasurtenseur.

⚠ AVERTISSEMENT : L'adaptateur secteur fonctionne avec les tensions secteur disponibles dans le monde entier. Cependant, les connecteurs et les barrettes d'alimentation varient selon les pays. L'utilisation d'un câble non compatible ou le branchement incorrect du câble sur une barrette d'alimentation ou une prise secteur risque de provoquer un incendie ou d'endommager l'équipement de manière irréversible.

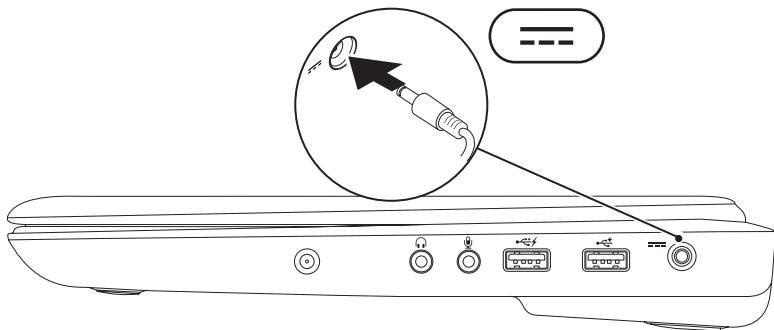

Branchement du câble réseau (en option)

Pour vous connecter à un réseau filaire, connectez le câble réseau.

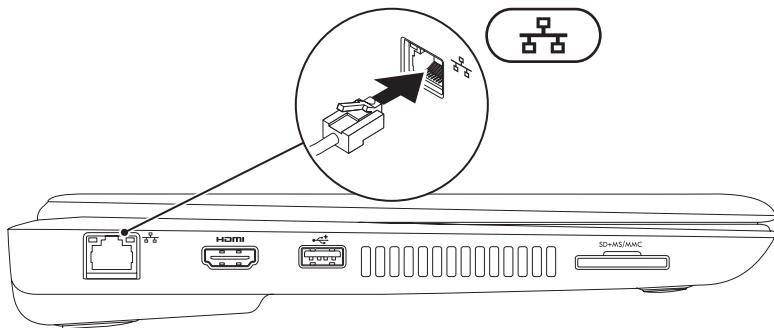

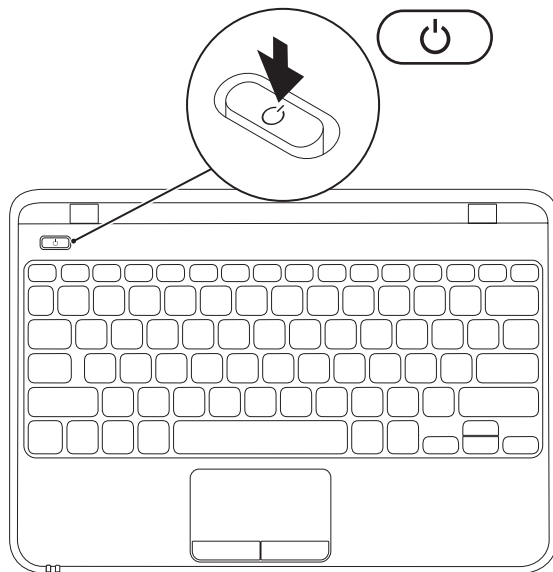

Appuyez sur le bouton d'alimentation



Installation de Microsoft Windows

Le système d'exploitation Microsoft® Windows® 7 est préconfiguré sur votre ordinateur Dell. Pour procéder à la première installation de Windows 7, suivez les instructions qui s'affichent à l'écran. Ces étapes sont obligatoires et peuvent prendre un certain temps. Les écrans d'installation de Windows 7 vous guident à travers plusieurs procédures qui vous permettent notamment d'accepter des contrats de licence, de définir des préférences et de configurer une connexion Internet.

 **PRÉCAUTION : veillez à ne pas interrompre le processus d'installation du système d'exploitation. Vous risqueriez de rendre votre ordinateur inutilisable et devriez réinstaller le système d'exploitation.**

 **REMARQUE** : pour optimiser le fonctionnement de l'ordinateur, nous vous recommandons de télécharger et d'installer les derniers BIOS et pilotes pour votre ordinateur, disponibles à l'adresse support.dell.com.

 **REMARQUE** : pour plus d'informations sur le système d'exploitation et ses fonctionnalités, reportez-vous à l'adresse support.dell.com/MyNewDell.

Création d'un support de récupération système (recommandé)

-  **REMARQUE** : nous vous recommandons de créer un support de récupération système, immédiatement après l'installation de Microsoft Windows.
-  **REMARQUE** : votre ordinateur de bureau n'est pas équipé d'un lecteur optique intégré. Utilisez un lecteur optique ou un périphérique de stockage externe pour les procédures nécessitant des disques.

Le support de récupération système vous permet de restaurer votre ordinateur à son état d'exploitation lorsque vous l'avez acheté, tout en préservant les fichiers de données (sans recourir au disque du *système d'exploitation*). Vous pouvez utiliser le support de récupération système si les modifications apportées au matériel, aux logiciels, aux pilotes et aux autres paramètres du système empêchent l'ordinateur de fonctionner correctement.

Pour créer le support de récupération système, la configuration requise est la suivante :

- Dell DataSafe Local Backup
- Une clé USB avec une capacité minimum de 8 Go ou un DVD-R/DVD+R/Blu-ray Disc™

 **REMARQUE** : Dell DataSafe Local Backup ne prend pas en charge les disques réinscriptibles.

Pour créer un support de récupération système :

1. Assurez-vous que l'adaptateur secteur est branché (voir «Brancher l'adaptateur secteur» à la page 6).
2. Insérez le disque ou la clé USB dans l'ordinateur.
3. Cliquez sur **Démarrer**  → **Programmes** → **Dell DataSafe Local Backup**.
4. Cliquez sur **Créer un support de récupération**.
5. Suivez les instructions qui s'affichent à l'écran.

 **REMARQUE** : pour en savoir plus sur l'utilisation du support de récupération système, reportez-vous à la rubrique «Support de récupération système», page 62.

Installation de la carte SIM (en option)

 **REMARQUE** : l'installation d'une carte SIM n'est pas nécessaire si vous utilisez une carte EVDO pour accéder à Internet.

L'installation d'une carte SIM (Subscriber Identity Module) sur votre ordinateur vous permet accéder à Internet. Pour y accéder, vous devez être connecté au réseau de votre prestataire de services cellulaires.

Pour installer la carte SIM :

1. Éteignez l'ordinateur.
2. Retirez la batterie (reportez-vous à la section «Retrait et remise en place de la batterie» à la page 34).
3. Dans la baie de batterie, insérez la carte SIM dans l'emplacement prévu à cet effet.
4. Remettez la batterie en place (reportez-vous à la section «Retrait et remise en place de la batterie» à la page 34).
5. Allumez l'ordinateur.

Pour retirer la carte SIM, appuyez dessus et éjectez-la.

Installation de l'ordinateur portable Inspiron

1 logement pour carte SIM

2 carte SIM

3 baie de batterie

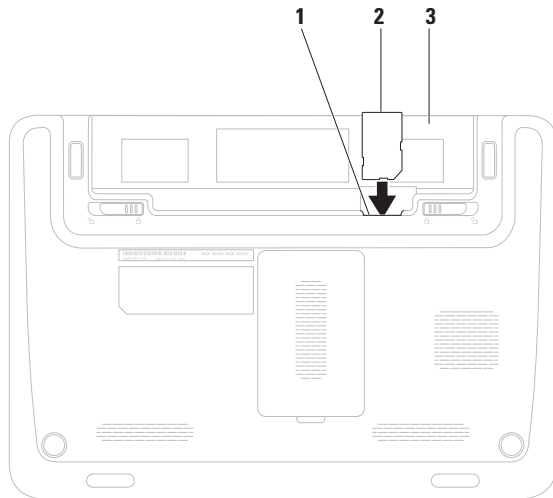

Activation ou désactivation du réseau sans fil (en option)

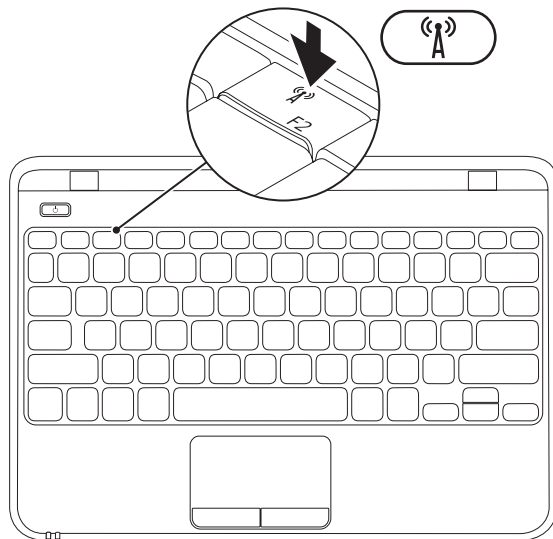

REMARQUE : la fonction réseau sans fil est uniquement disponible sur votre ordinateur si vous avez fait l'acquisition d'une carte WLAN au moment de l'achat. Pour plus d'informations sur les cartes prises en charge par votre ordinateur, voir «Caractéristiques», en page 77.

Pour activer ou désactiver la fonction sans fil :

1. Assurez-vous que l'ordinateur est sous tension.
2. Appuyez sur la touche «» correspondant à la fonction sans fil sur le clavier. L'état de la fonction sans fil est affiché à l'écran.

Fonction sans fil activée



Fonction sans fil désactivée



3. Appuyez à nouveau sur la touche «» de la fonction sans fil pour passer du mode activé au mode désactivé et inversement.

REMARQUE : Cette touche permet de désactiver rapidement toutes les communications sans fil (WiFi et Bluetooth®), quand vous devez couper toutes les communications sans fil en avion par exemple.

Connexion à Internet (en option)

Pour vous connecter à Internet, vous devez disposer d'un modem externe ou d'une connexion réseau et d'un fournisseur d'accès Internet (FAI).

Si vous n'avez pas commandé de modem USB externe ou d'adaptateur réseau sans fil à l'achat, vous pouvez vous en procurer à l'adresse www.dell.com.

Configuration d'une connexion filaire

- Si vous utilisez une ligne téléphonique commutée, branchez le cordon téléphonique sur le modem USB en option et sur la prise téléphonique murale avant de configurer la connexion Internet.
- Si vous utilisez une connexion DSL ou modem câble/satellite, contactez votre fournisseur d'accès Internet ou votre prestataire de services mobiles pour obtenir les instructions relatives à la configuration.

Pour terminer la configuration de votre connexion Internet filaire, suivez les instructions fournies dans la section «Configuration d'une connexion Internet» à la page 17.

Configuration d'une connexion sans fil

 **REMARQUE** : pour configurer votre routeur sans fil, reportez-vous à la documentation fournie avec le routeur.

Vous devez vous connecter à votre routeur sans fil pour pouvoir utiliser une connexion Internet sans fil.

Pour configurer une connexion à un routeur sans fil :

1. Assurez-vous que la fonction réseau sans fil est activée sur votre ordinateur (reportez-vous à la section «Activation ou désactivation du réseau sans fil» à la page 14).
2. Enregistrez et fermez tous les fichiers, puis quittez tous les programmes.

3. Cliquez sur **Démarrer**  → **Panneau de configuration**.
4. Dans la zone de recherche, saisissez **réseau**, puis cliquez sur **Centre Réseau et partage** → **Connexion à un réseau**.
5. Pour procéder à la configuration, suivez les instructions qui s'affichent à l'écran.

Configuration de votre connexion Internet

Les fournisseurs d'accès Internet (FAI) et leurs offres varient selon les pays. Contactez votre fournisseur d'accès Internet pour prendre connaissance des offres disponibles dans votre pays.

Si vous n'arrivez plus à vous connecter à Internet, il est possible que le fournisseur d'accès Internet subisse une interruption de service. Contactez votre fournisseur pour vérifier l'état du service ou essayez de vous connecter ultérieurement.

Munissez-vous des informations communiquées par votre fournisseur d'accès Internet. Si vous ne disposez d'aucun fournisseur, l'Assistant **Connexion à Internet** peut vous aider à en trouver un.

Pour configurer la connexion Internet :

1. Enregistrez et fermez tous les fichiers, puis quittez tous les programmes.
2. Cliquez sur **Démarrer**  → **Panneau de configuration**.
3. Dans la zone de recherche, saisissez **réseau**, puis cliquez sur **Centre Réseau et partage** → **Configurer une nouvelle connexion ou un nouveau réseau** → **Se connecter à Internet**.

La fenêtre **Se connecter à Internet** s'affiche.

 **REMARQUE** : si vous ne savez pas quel type de connexion choisir, cliquez sur **Comment choisir** ou contactez votre fournisseur d'accès Internet.

4. Suivez les instructions qui s'affichent à l'écran et terminez la configuration à l'aide des informations de configuration fournies par votre fournisseur.

Utilisation de l'ordinateur portable Inspiron

Cette section fournit des informations sur les fonctionnalités disponibles sur votre ordinateur portable Inspiron.

Fonctionnalités du côté droit

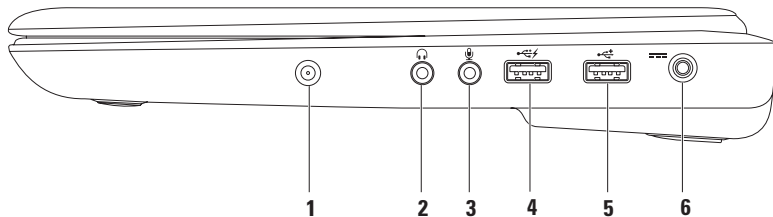



-
- 1 Connecteur de l'entrée d'antenne (sur les modèles pris en charge)** : permet de connecter une antenne externe pour regarder des programmes avec la carte de tuner TV (en option).

 -  **Sortie audio/connecteur pour casque** : permet de connecter un casque, un haut-parleur ou un périphérique audio sous tension.

 -  **Entrée audio/connecteur pour microphone** : pour connecter un microphone ou recevoir un signal audio à traiter avec des logiciels audio.

 -  **Connecteur USB avec PowerShare** : pour connecter des périphériques USB, comme une souris, un clavier, une imprimante, un disque dur externe ou un lecteur MP3.
La fonctionnalité USB PowerShare permet de charger des périphériques USB que l'ordinateur soit sous ou hors tension ou en mode veille.
REMARQUE : certains périphériques USB peuvent ne pas se charger lorsque l'ordinateur est hors tension ou en mode veille. Dans ce cas, allumez l'ordinateur pour charger le périphérique.
REMARQUE : si vous éteignez votre ordinateur pendant la charge d'un périphérique USB, la charge sera interrompue. Pour continuer à charger, débranchez le périphérique USB et rebranchez-le.

 -  **Connecteur USB 2.0** : permet de connecter des périphériques USB, comme les souris, les claviers, les imprimantes, les lecteurs externes ou les lecteurs MP3.

 -  **Connecteur pour adaptateur secteur** : pour brancher l'adaptateur secteur afin d'alimenter l'ordinateur ou charger la batterie.
-

Fonctionnalités du côté gauche

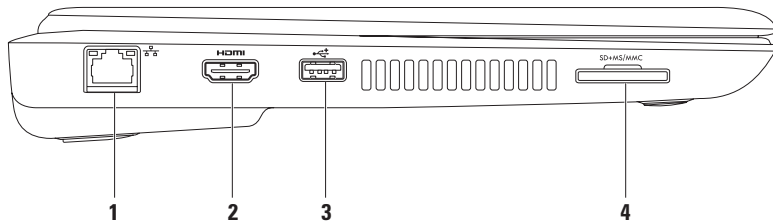

1  **Connecteur réseau** : pour connecter votre ordinateur à un périphérique réseau ou large bande si vous utilisez un réseau filaire.

2  **Connecteur HDMI** : Permet de brancher votre ordinateur à un téléviseur et de lire les signaux audio numériques multicanaux et vidéo.

REMARQUE : si l'écran n'est pas équipé de haut-parleurs, seul le signal vidéo sera lu.

3  **Connecteur USB 2.0** : permet de connecter des périphériques USB, comme les souris, les claviers, les imprimantes, les lecteurs externes ou les lecteurs MP3.

4  **Lecteur de carte 7 en 1** : permet de visualiser et de partager rapidement et efficacement les images numériques, la musique, les vidéos et les documents stockés dans les cartes mémoire numériques suivantes.

REMARQUE : Votre ordinateur est livré avec un cache en plastique dans le logement de carte mémoire. Les caches protègent les emplacements non utilisés de la poussière et des particules en suspens. Conservez le cache pour l'utiliser lorsque l'emplacement ne contient pas de carte. Les caches provenant d'autres ordinateurs peuvent ne pas être adaptés à votre ordinateur.

Fonctionnalités du panneau arrière







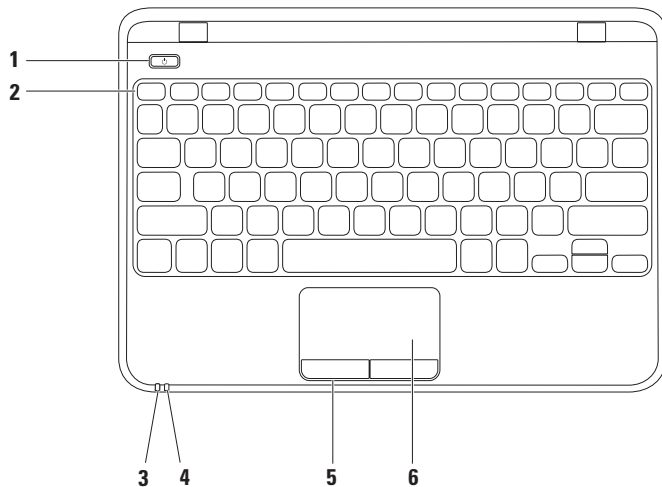

1 Emplacement pour câble de sécurité : permet de rattacher à l'ordinateur un câble de sécurité vendu dans le commerce.

REMARQUE : Avant d'acheter un câble de sécurité, vérifiez qu'il est adapté à la fente pour câble de sécurité de votre ordinateur.

2  **Connecteur VGA** : pour raccorder un moniteur ou un projecteur.

Fonctionnalités de la base de l'ordinateur et du clavier



-
- 1**  **Bouton d'alimentation** : permet d'allumer ou d'éteindre l'ordinateur.
-
- 2** **Rangée de touches fonctions** : la touche d'activation ou de désactivation du réseau sans fil, les touches pour augmenter ou diminuer la luminosité, les touches de commandes multimédia et la touche d'activation ou de désactivation de la tablette tactile se situent sur cette rangée. Pour plus d'informations sur les touches de commande multimédia, reportez-vous à la section «Touches de commande multimédia» en page 30.
-
- 3**  **Voyant d'état de l'alimentation/de la batterie** : indique l'état de l'alimentation et le niveau de charge de la batterie. Pour plus d'informations sur le voyant d'état de l'alimentation/de la batterie, reportez-vous à la section «Voyants et indicateurs d'état» à la page 26.
-
- 4**  **Voyant d'activité du disque dur** : s'allume lorsque l'ordinateur lit ou écrit des données. Il clignote lorsqu'une activité est en cours d'exécution sur le disque dur.
-  **PRÉCAUTION** : pour éviter toute perte de données, n'éteignez jamais l'ordinateur lorsque le voyant d'activité du disque dur clignote.
-
- 5** **Boutons de la tablette tactile (2)** : permet les mêmes fonctions de clic gauche et droit que sur une souris.
-
- 6** **Tablette tactile** : permet, comme avec une souris, de déplacer le curseur, de faire glisser ou de déplacer les éléments sélectionnés et de réaliser un clic gauche en appuyant sur la surface.
- REMARQUE** : Pour activer ou désactiver la tablette tactile, appuyez sur la  touche de la rangée des touches fonctions sur le clavier.
-

Indicateurs et voyants d'état

Voyants d'alimentation/de la batterie

	Voyant d'état	État(s) de l'ordinateur	Niveau de charge de la batterie
adaptateur secteur	blanc fixe	allumé éteint/veille prolongée	en charge <=90%
	blanc clignotant	veille	en charge
	éteint	éteint/veille prolongée	>90%
Batterie	blanc fixe	allumé	>=10%
	blanc clignotant	veille	>=10%
	orange fixe	allumé/veille	<10%
	éteint	éteint/veille prolongée	--



REMARQUE : la batterie est en charge lorsque l'ordinateur est alimenté par un adaptateur secteur.

Utilisation du pavé tactile

Faire défiler

Permet de faire défiler le contenu. La fonction de défilement comprend :

Scroll Vertical (Défilement vertical)

automatique : vous permet de faire défiler le contenu vers le haut ou vers le bas de la fenêtre active.

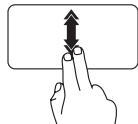

Faites glisser deux doigts vers le haut ou vers le bas pour activer le défilement vertical automatique.

Touchez la tablette tactile pour mettre fin au défilement automatique.

Scroll Horizontal (Défilement horizontal)

automatique : vous permet de faire défiler le contenu vers la droite ou vers la gauche de la fenêtre active.

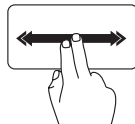

Faites glisser deux doigts vers la gauche ou vers la droite pour activer le défilement horizontal automatique.

Touchez la tablette tactile pour mettre fin au défilement automatique.

Flick (Basculer)

Vous permet de faire passer un contenu vers l'avant ou vers l'arrière selon le sens du stylet.

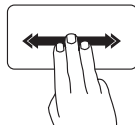

Déplacez rapidement trois doigts dans le sens souhaité pour faire passer du contenu dans la fenêtre active.

Zoom

Permet d'augmenter ou de diminuer la valeur d'agrandissement du contenu de la fenêtre. La fonction de zoom comprend :

Pincement : pour agrandir ou réduire la taille en écartant ou rapprochant deux doigts sur la tablette tactile.

Pour effectuer un zoom avant :

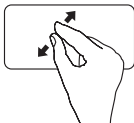

écartez deux doigts pour agrandir l'affichage de la fenêtre active.

Pour effectuer un zoom arrière :

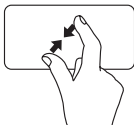

rapprochez deux doigts l'un de l'autre pour réduire l'affichage de la fenêtre active.

Pivoter

Vous permet de faire pivoter le contenu actif sur l'écran. La fonction rotation comprend :

Twist (torsion) : permet de faire pivoter le contenu actif à l'aide de deux doigts, un doigt reste immobile tandis que l'autre effectue une rotation.



Laissez votre pouce en place et tracez un arc de cercle vers la droite ou la gauche à l'aide de l'index pour faire pivoter l'élément sélectionné vers la gauche ou vers la droite.

Touches de commande multimédia

Les touches de commande multimédia se situent sur la rangée des touches fonctions du clavier. Pour utiliser les commandes multimédia, appuyez sur la touche souhaitée. Vous pouvez configurer les touches de commandes multimédia à l'aide de **l'utilitaire de configuration du système (BIOS)** ou le **Centre de mobilité Windows**.

Utilitaire de configuration du système (BIOS)

1. Appuyez sur la touche <F2> au cours du POST (auto-test de démarrage) pour accéder à l'utilitaire de configuration du système (BIOS).
2. Dans la section **Function Key Behavior (Comportement des touches de fonction)**, sélectionnez **Multimedia (Multimédia)** ou **Function (Fonction)** (Inspiron 1120)

Multimedia/Multimedia Key First (Multimédia/Touches multimédia prioritaires) : il s'agit de l'option par défaut. Appuyez sur la touche multimédia de votre choix pour effectuer l'action correspondante. Pour une touche fonction, appuyez sur <Fn> + la touche fonction souhaitée.

Function/Function Key First (Fonction/Touches de fonction prioritaires) : appuyez sur la touche de votre choix pour effectuer l'action correspondante. Pour une touche multimédia, appuyez sur <Fn> + la touche multimédia souhaitée.



REMARQUE : L'option **Multimedia/Multimedia Key First (Multimédia/Touches multimédia prioritaires)** n'est active que dans le système d'exploitation.

Centre de mobilité Windows

1. Appuyez sur les touches <  > <X> pour ouvrir le Centre de mobilité Windows.
2. Dans la section **Function Key Row (Ordre des touches de fonction)**, sélectionnez **Function Key (Touches de fonction)** ou **Multimedia Key (Touches multimédia)**.



 Coupe le son

 Baisse le niveau du volume

 Augmente le niveau du volume

 Lit la piste ou le chapitre précédent

 Lecture ou pause

 Lit la piste ou le chapitre suivant

Fonctionnalités du panneau d'affichage

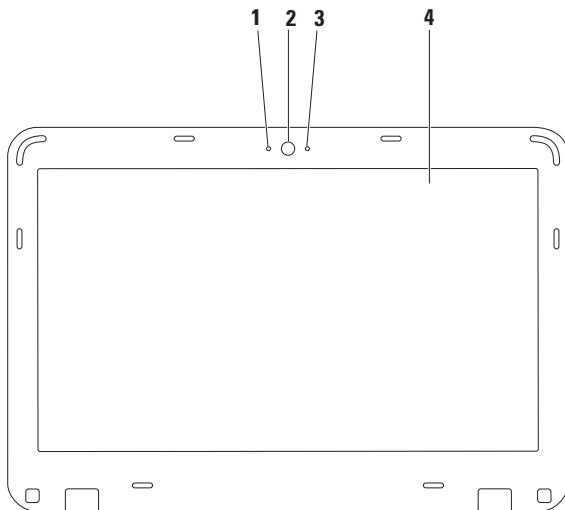

-
- 1 Microphone** : fournit un son de qualité pour la visioconférence et l'enregistrement audio.
 - 2 Caméra** : Caméra intégrée pour la capture vidéo, la vidéoconférence et la conversation en direct.
 - 3 Voyant d'activité de la caméra** : indique si la caméra est allumée ou éteinte.
 - 4 Écran** : pour en savoir plus sur les écrans, voir le *Guide technologique Dell* disponible sur votre disque dur ou à l'adresse support.dell.com/manuals.
-

Retrait et remise en place de la batterie

 **AVERTISSEMENT** : Avant de commencer une procédure de cette section, suivez les consignes de sécurité fournies avec votre ordinateur.

 **AVERTISSEMENT** : l'utilisation d'une batterie non compatible peut accroître le risque d'incendie ou d'explosion. Cet ordinateur ne doit être utilisé qu'avec une batterie fournie par Dell. N'utilisez pas de batterie provenant d'un autre ordinateur.

 **AVERTISSEMENT** : Avant de retirer la batterie, arrêtez l'ordinateur et débranchez les câbles (y compris celui de l'adaptateur secteur).

Pour retirer la batterie :

1. Éteignez l'ordinateur et retournez-le.
2. Faites glisser le loquet du verrou de la batterie et le loquet d'éjection de la batterie sur la position de déverrouillage.
3. Retirez la batterie de sa baie.

Pour remettre la batterie en place :

1. Faites glisser la batterie dans la baie jusqu'au verrouillage.
2. Glissez le loquet de verrouillage de la batterie en position verrouillée.

- 1 loquet d'éjection de batterie
- 2 batterie
- 3 loquet de verrouillage de batterie

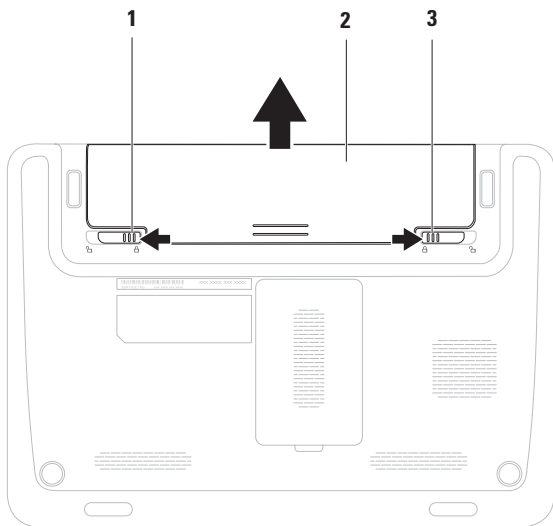

Fonctionnalités logicielles

 **REMARQUE** : pour plus d'informations sur les fonctionnalités décrites dans cette section, reportez-vous au *Guide technique Dell* disponible sur votre disque dur ou à l'adresse support.dell.com/manuals.

Productivité et communication

Vous pouvez utiliser votre ordinateur pour créer des présentations, des brochures, des cartes de vœux, des prospectus et des feuilles de calcul. Vous pouvez également retoucher et visualiser des photographies et des images numériques. Reportez-vous à votre bon de commande pour connaître les logiciels installés sur votre ordinateur.

Une fois connecté à Internet, vous pouvez consulter des sites Web, configurer un compte de messagerie et envoyer ou télécharger des fichiers.

Divertissement et multimédia

 **REMARQUE** : votre ordinateur de bureau n'est pas équipé d'un lecteur optique intégré. Utilisez un lecteur optique ou un périphérique de stockage externe pour les procédures nécessitant des disques.

Vous pouvez utiliser votre ordinateur pour regarder des vidéos, jouer, créer vos propres CD ou DVD, écouter de la musique et des stations de radio sur Internet.

Vous pouvez télécharger ou copier des images et des vidéos à partir de périphériques portables, comme un appareil photo numérique ou un téléphone portable. D'autres logiciels en option vous permettent d'organiser et de créer des fichiers vidéo et musicaux, qui peuvent être gravés sur un disque, copiés sur des appareils portables (lecteur MP3 ou lecteur multimédia portable, par exemple) ou lus et affichés directement sur un téléviseur, un projecteur et un home cinéma.

Dell Dock

Dell Dock est un ensemble d'icônes qui permettent d'accéder rapidement aux applications, fichiers et dossiers fréquemment utilisés. Vous pouvez personnaliser cette barre d'icônes en procédant comme suit :

- Ajouter ou supprimer des icônes
- Classifier les icônes du même type par catégorie
- Modifier la couleur et l'emplacement de la barre d'icônes
- Modifier le rôle des icônes



Ajout d'une catégorie

1. Cliquez avec le bouton droit sur la barre d'icônes, puis cliquez sur **Ajout**→ **Catégorie**. La fenêtre **Ajouter/modifier une catégorie** s'affiche.
2. Saisissez un titre de catégorie dans le champ **Title (Titre)**.
3. Choisissez une icône pour la catégorie dans le champ **Select an image (Sélection d'une image)** : .
4. Cliquez sur **Save (Enregistrer)**.

Ajout d'une icône

Faites glisser l'icône vers la barre d'icônes ou une catégorie.

Suppression d'une catégorie ou une icône

1. Cliquez avec le bouton droit de la souris sur la catégorie ou l'icône de la barre d'icônes à supprimer, puis cliquez sur **Supprimer le raccourci** ou **Supprimer la catégorie**.
2. Suivez les instructions qui s'affichent à l'écran.

Personnalisation de la barre d'icônes

1. Cliquez avec le bouton droit sur la barre d'icônes, puis cliquez sur **Advanced Setting... (Paramètres avancés)**.
2. Choisissez l'option souhaitée pour personnaliser la barre d'icônes.

Dell DataSafe Online Backup

 **REMARQUE** : il se peut que Dell DataSafe Online Backup ne soit pas disponible dans votre région.

 **REMARQUE** : une connexion à large bande est recommandée pour des vitesses de chargement/téléchargement rapides.

Dell DataSafe Online est un service de sauvegarde et de récupération automatisé qui vous aide à protéger vos données et vos fichiers importants d'un événement terrible comme un vol, un incendie ou une catastrophe naturelle. Vous pouvez accéder au service sur votre ordinateur à l'aide d'un compte -protégé par un mot de passe.

Pour plus d'informations, consultez le site **delldatasafe.com**.

Pour planifier des sauvegardes :

1. Double-cliquez sur l'icône Dell DataSafe Online  de la barre des tâches.
2. Suivez les instructions à l'écran.

Résolution des problèmes

Cette section contient des informations de dépannage de votre ordinateur. Si vous n'arrivez pas à résoudre un problème en suivant les consignes ci-dessous, consultez la section «Utilisation des outils d'assistance» à la page 48 ou «Contacter Dell» à la page 73.

 **AVERTISSEMENT** : Seul un technicien qualifié est autorisé à retirer le capot de l'ordinateur. Consultez le *Guide de maintenance* à l'adresse support.dell.com/manuals pour des instructions techniques plus poussées.

Codes sonores

Votre ordinateur peut émettre une série de signaux sonores au démarrage s'il rencontre une erreur ou un problème. Cette série de signaux, appelée «code sonore», permet d'identifier les problèmes de fonctionnement de l'ordinateur. Notez le code sonore et contactez Dell (voir la section «Contacter Dell» à la page 73).

 **REMARQUE** : pour remplacer des pièces, veuillez vous reporter au *Guide de maintenance* disponible à l'adresse support.dell.com/manuals.

Code sonore	Problème éventuel
Un seul	Défaillance possible de la carte système : échec de la somme de contrôle du BIOS en mémoire ROM.
Deux	Aucune RAM détectée REMARQUE : Si vous avez installé ou remplacé vous-même le module de mémoire, assurez-vous qu'il est correctement inséré.
Trois	Défaillance possible de la carte système : erreur liée aux puces

Code sonore	Problème éventuel
Quatre	Défaillance de lecture/écriture en mémoire vive
Cinq	Défaillance de l'horloge temps réel
Six	Défaillance de la carte ou de la puce vidéo
Sept	Défaillance du processeur
Huit	Défaillance de l'écran

Problèmes liés au réseau

Connexions sans fil

Perte de la connexion réseau sans fil :

Le routeur sans fil n'est pas connecté ou la fonction réseau sans fil a été désactivée sur l'ordinateur.

- Vérifiez votre routeur sans fil pour vous assurer qu'il est sous tension et connecté à votre source de données (modem câble ou concentrateur réseau).
- Assurez-vous que la fonction réseau sans fil est activée sur votre ordinateur (reportez-vous à la section «Activation ou désactivation du réseau sans fil» à la page 14).
- Rétablissez la connexion à votre routeur sans fil (consultez la section «Configuration d'une connexion sans fil», page 16).
- Il se peut que des interférences perturbent ou interrompent la connexion sans fil. Essayez de rapprocher l'ordinateur du routeur sans fil.

Connexions filaires

Si la connexion réseau est coupée : le câble est mal branché ou est endommagé.

- Vérifiez le câble pour vous assurer qu'il est correctement branché et ne présente aucun dommage.
- Le voyant d'intégrité de liaison qui figure sur le connecteur réseau intégré vous permet de vérifier que votre connexion fonctionne et vous renseigne sur son état :
 - Vert : une bonne connexion est établie entre un réseau à 10 Mb/s et l'ordinateur.
 - Orange : une connexion de bonne qualité est établie entre un réseau à 100 Mb/s et l'ordinateur.
 - Éteint : l'ordinateur ne détecte aucune connexion physique au réseau. Pour obtenir de l'aide, contactez votre administrateur de réseau ou votre fournisseur d'accès Internet.



REMARQUE : le voyant d'intégrité de liaison du connecteur réseau ne sert que pour les connexions réseau filaires. Le voyant d'intégrité de liaison n'indique pas l'état des connexions sans fil.

Problèmes d'alimentation

Si le voyant d'alimentation/de la batterie est éteint : l'ordinateur est éteint, en état de veille prolongée ou n'est pas branché à l'alimentation électrique.

- Appuyez sur le bouton d'alimentation. L'ordinateur redémarre normalement s'il est éteint ou en état de veille prolongée.
- Rebranchez l'adaptateur secteur CA au connecteur d'alimentation de l'ordinateur et à la prise électrique.
- Si l'adaptateur CA est branché sur une multiprise électrique, vérifiez que celle-ci est allumée et branchée sur une prise secteur.
- Contournez également les périphériques de protection contre les surtensions électriques, les barrettes d'alimentation et les rallonges d'alimentation pour vérifier que l'ordinateur est correctement sous tension.

- Vérifiez que la prise électrique fonctionne en la testant avec un autre appareil, comme une lampe.
- Vérifiez le branchement du câble de l'adaptateur secteur. Si l'adaptateur CA est muni d'un voyant, assurez-vous que ce dernier est allumé.

Si le voyant d'alimentation/de la batterie est blanc fixe ou blanc clignotant et si l'ordinateur ne répond pas : l'ordinateur est éteint, en mode Veille, en état de veille prolongée ou l'écran peut ne pas répondre.

- Appuyez sur une touche du clavier, déplacez le pointeur à l'aide de la tablette tactile ou de la souris, ou appuyez sur le bouton d'alimentation pour revenir au fonctionnement normal.
- Si l'écran ne répond pas, appuyez sur le bouton d'alimentation jusqu'à l'extinction de l'ordinateur avant de le rallumer.

Résolution des problèmes

- Si le problème persiste, contactez Dell (reportez-vous à la section «Contacter Dell» à la page 73).

Si vous rencontrez des interférences qui gênent la réception sur votre ordinateur : un signal parasite crée des interférences qui interrompent ou perturbent les autres signaux. Les interférences peuvent être dues à divers facteurs, notamment :

- Rallonges pour le clavier, la souris et l'alimentation.
- Trop de périphériques raccordés à une même barrette d'alimentation.
- Plusieurs barrettes d'alimentation raccordées à la même prise électrique.

Problèmes de mémoire

Si un message indiquant une mémoire insuffisante s'affiche :

- Enregistrez et fermez tous les fichiers ouverts, puis quittez tous les programmes que vous n'utilisez pas pour vérifier si cela permet de résoudre le problème.
- Reportez-vous à la documentation du logiciel pour connaître la mémoire minimale requise pour son exécution. Le cas échéant, installez davantage de mémoire (reportez-vous au *Guide de maintenance* disponible sur **support.dell.com/manuals**).
- Réinstallez la ou les barrettes de mémoire dans le ou les connecteurs (consultez le *Guide de maintenance* à l'adresse **support.dell.com/manuals**).
- Si le problème persiste, contactez Dell (reportez-vous à la section «Contacter Dell» à la page 73).

Si d'autres problèmes de mémoire se produisent :

- Exécutez Dell Diagnostics (reportez-vous à la section «Dell Diagnostics» à la page 53).
- Si le problème persiste, contactez Dell (reportez-vous à la section «Contacter Dell» à la page 73).

Blocages et problèmes logiciels

Si l'ordinateur ne démarre pas : vérifiez que le câble d'adaptateur secteur est bien branché à l'ordinateur et à la prise électrique.

Si un programme ne répond plus :

Terminez le programme :

1. Appuyez simultanément sur <Ctrl><Maj><Échap>.
2. Cliquez sur **Applications**.
3. Sélectionnez le programme qui ne répond plus.
4. Cliquez sur **End Task (Fin de tâche)**.

Si un programme se bloque fréquemment : consultez la documentation du logiciel. Le cas échéant, désinstallez puis réinstallez le programme.

 **REMARQUE** : les logiciels sont généralement livrés avec des instructions d'installation disponibles dans la documentation ou sur le CD qui les accompagne.

Si l'ordinateur ne répond plus ou si un écran bleu uni s'affiche :

 **PRÉCAUTION** : vous risquez de perdre des données si vous ne parvenez pas à arrêter le système d'exploitation.

Si vous n'obtenez aucune réponse lorsque vous appuyez sur une touche du clavier ou lorsque vous déplacez la souris, appuyez sur le bouton d'alimentation et maintenez-le enfoncé pendant au moins 8 à 10 secondes jusqu'à ce que l'ordinateur s'éteigne, puis redémarrez votre ordinateur.

Un programme est conçu pour une version antérieure du système d'exploitation Microsoft® Windows® :

Exécutez l'Assistant Compatibilité des programmes. L'assistant Compatibilité des programmes configure un programme afin qu'il fonctionne dans un environnement similaire aux environnements des systèmes d'exploitation Microsoft Windows antérieurs.

Pour exécuter l'Assistant Compatibilité des programmes

1. Cliquez sur **Démarrer**  → **Panneau de configuration** → **Programmes** → **Exécuter des programmes conçus pour les versions précédentes de Windows**.
2. Dans l'écran d'accueil, cliquez sur **Suivant**.
3. Suivez les instructions qui s'affichent à l'écran.

Si d'autres problèmes logiciels surviennent :

- Sauvegardez vos fichiers immédiatement.
- Utilisez un logiciel antivirus pour analyser le disque dur ou les CD.
- Enregistrez et fermez les fichiers ouverts et quittez tous les programmes, puis arrêtez l'ordinateur à l'aide du menu **Démarrer** .
- Consultez la documentation fournie avec le logiciel ou contactez son éditeur pour obtenir des informations détaillées sur le dépannage :
 - Vérifiez que le programme est compatible avec le système d'exploitation installé sur l'ordinateur.
 - Vérifiez que le matériel du système répond à la configuration matérielle minimale requise pour l'exécution du logiciel. Consultez la documentation du logiciel pour de plus amples informations.
 - Vérifiez que le programme est correctement installé et configuré.

- Vérifiez que les pilotes de périphériques n'entrent pas en conflit avec le programme.
- Le cas échéant, désinstallez puis réinstallez le programme.

Utilisation des outils de support technique

Dell Support Center

Le **Centre de support technique** de Dell vous aide à trouver le service, le support technique et les informations spécifiques au système que vous recherchez.

Cliquez sur l'icône  de la barre des tâches pour lancer l'application.

La page d'accueil du **Centre de support technique Dell** affiche le numéro de modèle de votre ordinateur, son numéro de série, son code de service express et les coordonnées des services de maintenance.

La page d'accueil fournit également des liens permettant d'accéder aux ressources suivantes :



Aide automatique (dépannage, sécurité, performances du système, réseau/Internet, sauvegarde/restauration et système d'exploitation Windows)



Alertes (alertes de support technique concernant votre ordinateur)



Assistance de Dell (support technique avec DellConnect™, service clientèle, formation et didacticiels, comment procéder avec Solution Station™, analyse en ligne avec PC CheckUp)



À propos de votre système (documentation du système, informations sur la garantie, informations sur le système, mises à niveau et accessoires)

Pour plus d'informations sur le **Dell Support Center** et les outils de support technique disponibles, cliquez sur l'onglet **Services** disponible sur la page **support.dell.com**.

Mes Téléchargements Dell

 **REMARQUE** : il se peut que Mes Téléchargements Dell ne soit pas disponible dans votre région.

Certains logiciels préinstallés sur votre nouvel ordinateur ne disposent pas de CD ou DVD de récupération. Ce logiciel est disponible en ligne sur la page Mes Téléchargements Dell. Vous pouvez à partir de ce site Web télécharger tous les logiciels disponibles pour les réinstaller ou créer votre propre support de sauvegarde.

Pour vous enregistrer et utiliser Mes Téléchargements Dell :

1. Rendez-vous sur **downloadstore.dell.com/media**.
2. Suivez les instructions à l'écran pour vous enregistrer et télécharger le logiciel.
3. Réinstaller ou créer un support de sauvegarde du logiciel pour l'utiliser ultérieurement.

Messages système

Si l'ordinateur rencontre un problème ou une erreur, il peut afficher un message système qui vous permettra d'en identifier la cause et vous renseignera sur les mesures à prendre pour résoudre le problème.

 **REMARQUE** : si le message affiché par l'ordinateur ne figure pas parmi les exemples suivants, reportez-vous à la documentation du système d'exploitation ou du programme qui était en cours d'exécution au moment où le message est apparu. Vous pouvez également consulter le *Guide technique Dell* disponible sur votre disque dur ou à l'adresse support.dell.com/manuals ou la section «Contacter Dell» à la page 73 pour obtenir de l'aide.

Alert! Previous attempts at booting this system have failed at checkpoint [nnnn] (Alerte ! Les précédentes tentatives d'amorçage de ce système ont échoué au point de reprise [nnnn]). For help in resolving this problem, please note

this checkpoint and contact Dell Technical Support (Pour obtenir de l'aide afin de résoudre ce problème, veuillez noter le point de reprise et contacter le Support technique Dell) : l'ordinateur n'a pas réussi à exécuter la procédure d'amorçage après trois tentatives consécutives à cause de la même erreur. Pour obtenir de l'aide, contactez Dell (voir la section «Contacter Dell», page 73).

CMOS checksum error (erreur de somme de contrôle CMOS) : défaillance possible de la carte système ou pile de l'horloge en temps réel déchargée. Rebranchez la batterie (reportez-vous au *Guide de maintenance* disponible à l'adresse support.dell.com/manuals). Pour obtenir de l'aide, contactez Dell (voir la section «Contacter Dell», page 73).

Hard-disk drive failure (défaillance du lecteur de disque dur) : défaillance possible du lecteur de disque dur lors de l'auto-test de démarrage (POST). Pour obtenir de l'aide, contactez Dell (voir la section «Contacter Dell», page 73).

Hard-disk drive read failure (défaillance de lecture du lecteur de disque dur) : défaillance possible du lecteur de disque dur lors du test de démarrage du disque dur. Pour obtenir de l'aide, contactez Dell (voir la section «Contacter Dell», page 73).

CPU fan failure : Défaillance du ventilateur du processeur. Remplacez le ventilateur du processeur (reportez-vous au *Guide de maintenance* disponible à l'adresse support.dell.com/manuals).

Keyboard failure : Défaillance du clavier ou câble du clavier mal branché.

Pour remplacer le clavier, reportez-vous au *Guide technique* disponible à l'adresse support.dell.com/manuals.

No boot device available (aucun périphérique d'amorçage disponible) : absence de partition d'amorçage sur le disque dur, le câble du disque dur est mal branché ou aucun périphérique d'amorçage n'existe.

- Si le disque dur est le périphérique d'amorçage, assurez-vous que les câbles sont connectés et que le disque est correctement installé et partitionné en tant que périphérique d'amorçage.
- Accédez au programme de configuration du système et vérifiez que les informations de séquence d'amorçage sont correctes (voir le *Guide technique Dell* sur votre disque dur ou à l'adresse support.dell.com/manuals).

No timer tick interrupt (Aucune interruption de tic d'horloge) : une puce sur la carte système peut être défectueuse ou une défaillance de la carte mère s'est produite. Pour obtenir de l'aide, contactez Dell (voir la section «Contacter Dell», page 73).

USB over current error (erreur de surintensité USB) : Déconnectez le périphérique USB. Votre périphérique USB a besoin d'une alimentation en électricité plus importante pour fonctionner correctement. Utilisez une source d'alimentation externe pour connecter le périphérique USB ou, si votre périphérique possède deux câbles USB, connectez-les tous les deux.

CAUTION - Hard Drive SELF MONITORING SYSTEM has reported that a parameter has exceeded its normal operating range. Dell recommends that you back up your data regularly. A parameter out of range may or may not indicate a potential hard drive problem (PRECAUTION : le système d'autosurveillance de disque dur indique qu'un paramètre se situe en dehors de la plage de fonctionnement normal. Dell vous recommande de sauvegarder régulièrement vos données. Un paramètre en dehors de la plage de fonctionnement normal peut indiquer un éventuel problème de disque dur) : erreur SMART, défaillance possible du disque dur. Pour obtenir de l'aide, contactez Dell (voir la section «Contacter Dell», page 73).

utilitaire de résolution des problèmes matériels

Si un périphérique n'est pas détecté pendant la configuration du système d'exploitation ou est détecté mais n'est pas configuré correctement, servez-vous de l'**Utilitaire de résolution des problèmes matériels** pour résoudre ce problème d'incompatibilité.

Pour lancer l'utilitaire de résolution des problèmes matériels :

1. Cliquez sur **Démarrer**  → **Aide et support**.
2. Entrez **utilitaire de résolution des problèmes matériels** dans le champ de recherche puis appuyez sur <Entrée> pour lancer la recherche.
3. Dans les résultats de la recherche, sélectionnez l'option décrivant le mieux le problème et effectuez les étapes suivantes de dépannage.

Dell Diagnostics

Si vous rencontrez un problème avec votre ordinateur, procédez aux vérifications décrites dans la section «Blocages et problèmes logiciels» à la page 45 et exécutez Dell Diagnostics avant de contacter le service de support technique de Dell.

 **REMARQUE** : le programme Dell Diagnostics fonctionne uniquement sur les ordinateurs Dell.

 **REMARQUE** : Le disque *Drivers and Utilities (Pilotes et utilitaires)* est en option et n'est pas fourni avec tous les ordinateurs.

Vérifiez que le périphérique que vous souhaitez tester s'affiche dans le programme de configuration du système et qu'il est activé. Appuyez sur la touche <F2> au cours du POST (auto-test de démarrage) pour accéder à l'utilitaire de configuration du système (BIOS).

Démarrez Dell Diagnostics depuis le disque dur ou depuis le disque *Drivers and Utilities (Pilotes et utilitaires)*.

Démarrage de Dell Diagnostics à partir de votre disque dur

Dell Diagnostics se trouve dans une partition cachée (utilitaire de diagnostics) de votre disque dur.

 **REMARQUE** : si aucune image ne s'affiche sur l'écran de l'ordinateur, contactez Dell (consultez la section «Contacter Dell» à la page 73).

1. Vérifiez que l'ordinateur est branché à une prise électrique dont vous avez vérifié le fonctionnement.
2. Mettez l'ordinateur sous tension (ou redémarrez-le).
3. Lorsque le logo DELL™ apparaît, appuyez immédiatement sur <F12>. Sélectionnez **Diagnostics** dans le menu d'amorçage et appuyez sur <Entrée>. Dans certains cas, l'ordinateur lance l'évaluation du système de préamorçage (PSA).

 **REMARQUE** : si vous attendez trop longtemps et si le logo du système d'exploitation apparaît, patientez jusqu'à ce que le bureau de Microsoft® Windows® s'affiche ; arrêtez alors votre ordinateur et faites une nouvelle tentative.

 **REMARQUE** : si un message indique qu'aucune partition de diagnostic n'a été trouvée, lancez Dell Diagnostics à partir du disque *Drivers and Utilities (pilotes et utilitaires)*.

Si le système de préamorçage est lancé :

- a. L'évaluation du système de préamorçage (PSA) lancera l'exécution des tests.
- b. Lorsque l'évaluation du système de préamorçage est terminée, le message suivant s'affiche : «No problems have been found with this system so far. Do you want to run the remaining memory tests? This will take about 30 minutes

or more. Do you want to continue? (Recommended).» (Aucun problème détecté sur ce système. Voulez-vous exécuter les tests de mémoire restants ? Cette opération dure au moins 30 minutes. Voulez-vous continuer ? (recommandé).)

- c. Si vous rencontrez des problèmes avec la mémoire, appuyez sur <y> le cas échéant, sinon appuyez sur <n>. Le message suivant s'affiche : «Booting Dell Diagnostic Utility Partition. Press any key to continue.» (Amorçage de la partition de l'utilitaire Dell Diagnostics. Appuyez sur une touche pour continuer.)

- d. Appuyez sur une touche pour accéder à la fenêtre **Choose An Option (Choisir une option)**.

Si le système de préamorçage n'est pas lancé :

Appuyez sur une touche pour démarrer Dell Diagnostics à partir de la partition de l'utilitaire de diagnostics de votre disque dur et accéder à la fenêtre **Choose An Option (Choisir une option)**.

4. Sélectionnez le test à exécuter.
 5. Si un problème survient pendant un test, un message indiquant le code d'erreur et une description du problème s'affiche à l'écran. Notez le code d'erreur et la description du problème et contactez Dell (consultez la section «Contacter Dell» à la page 73).
-  **REMARQUE** : le numéro de série de votre ordinateur est affiché en haut de chaque écran de test. Le numéro de série vous permet d'identifier votre ordinateur lorsque vous contactez Dell.

Utilisation des outils de support technique

6. Lorsque les tests sont terminés, fermez l'écran de test pour revenir à l'écran **Choose An Option (Choisissez une option)**.
7. Pour fermer Dell Diagnostics et redémarrer l'ordinateur, cliquez sur **Exit (Quitter)**.

Lancement de Dell Diagnostics à partir du disque contenant les pilotes et les utilitaires (Drivers and Utilities)

 **REMARQUE** : Le disque *Drivers and Utilities (Pilotes et utilitaires)* est en option et n'est pas fourni avec tous les ordinateurs.

 **REMARQUE** : votre ordinateur de bureau n'est pas équipé d'un lecteur optique intégré. Utilisez un lecteur optique ou un périphérique de stockage externe pour les procédures nécessitant des disques.

1. Insérez le disque *Drivers and Utilities (Pilotes et utilitaires)*.
2. Arrêtez et redémarrez l'ordinateur. Lorsque le logo DELL apparaît, appuyez immédiatement sur la touche <F12>.

 **REMARQUE** : si vous attendez trop longtemps et si le logo du système d'exploitation apparaît, patientez jusqu'à ce que le bureau de Microsoft® Windows® s'affiche ; arrêtez alors votre ordinateur et faites une nouvelle tentative.

 **REMARQUE** : la procédure ci-dessous modifie la séquence de démarrage pour un seul démarrage. Au démarrage suivant, l'ordinateur démarre en fonction des périphériques définis dans le programme de configuration du système.

3. Lorsque la liste des périphériques d'amorçage s'affiche, sélectionnez **CD/DVD/CD-RW** et appuyez sur <Entrée>.
4. Sélectionnez l'option **Boot from CD-ROM (Démarrer à partir du CD-ROM)** dans le menu qui apparaît et appuyez sur <Entrée>.
5. Saisissez 1 pour démarrer le menu du CD et appuyez sur <Entrée> pour poursuivre.
6. Sélectionnez **Run the 32 Bit Dell Diagnostics (Exécuter Dell Diagnostics 32 bits)** dans

la liste numérotée. Si plusieurs versions sont répertoriées, sélectionnez la version appropriée à votre ordinateur.

7. Sélectionnez le test à exécuter.
8. Si un problème survient pendant un test, un message indiquant le code d'erreur et une description du problème s'affiche à l'écran. Notez le code d'erreur et la description du problème et contactez Dell (consultez la section «Contacter Dell» à la page 73).

 **REMARQUE** : le numéro de série de votre ordinateur est affiché en haut de chaque écran de test. Le numéro de série vous permet d'identifier votre ordinateur lorsque vous contactez Dell.

9. Lorsque les tests sont terminés, fermez l'écran de test pour revenir à l'écran **Choose An Option (Choisissez une option)**.
10. Pour fermer Dell Diagnostics et redémarrer l'ordinateur, cliquez sur **Exit (Quitter)**.
11. Retirez le disque *Drivers and Utilities (Pilotes et utilitaires)*.

Restauration du système d'exploitation

Vous pouvez restaurer le système d'exploitation de votre ordinateur à l'aide des options suivantes :

△ PRÉCAUTION : si vous utilisez Dell Factory Image Restore ou le disque du système d'exploitation, vous perdrez tous les fichiers de données de votre ordinateur. Si possible, sauvegardez toutes les données avant de lancer ces options.

Option	Utilisation
Restauration du système	en tant que première solution
Dell DataSafe Local Backup	si la restauration du système ne permet pas de résoudre votre problème.
Support de récupération système	si une défaillance du système d'exploitation vous empêche d'utiliser la Restauration du système ou DataSafe Local Backup. en installant l'image d'usine sur un disque dur nouvellement installé
Dell Factory Image Restore	pour restaurer votre ordinateur à son état d'exploitation initial, lorsqu'il vous a été livré.
<i>Disque Operating System (Système d'exploitation)</i>	pour installer uniquement le système d'exploitation sur votre ordinateur.

✍ REMARQUE : le disque *Operating System (Système d'exploitation)* est en option et n'est pas fourni avec tous les ordinateurs.

restauration du système

Les systèmes d'exploitation Windows proposent une option de restauration du système qui vous permet de restaurer l'ordinateur à un état antérieur (sans affecter les fichiers de données) si les modifications apportées au matériel, aux logiciels ou à d'autres paramètres du système empêchent l'ordinateur de fonctionner correctement. Toute modification apportée à votre ordinateur par la restauration du système est totalement réversible.

 **PRÉCAUTION : Effectuez des sauvegardes régulières de vos fichiers de données. La fonction Restauration du système n'assure ni la surveillance ni la restauration de vos données personnelles.**

Démarrage de la restauration du système

1. Cliquez sur **Démarrer** .
2. Dans la zone Recherche, saisissez `Restauration du système`, puis appuyez sur <Entrée>.

 **REMARQUE :** la fenêtre **Contrôle de compte d'utilisateur** peut s'afficher. Si vous êtes administrateur de l'ordinateur, cliquez sur **Continuer**. Sinon, prenez contact avec votre administrateur pour pouvoir poursuivre.

3. Cliquez sur **Suivant** et suivez les instructions qui s'affichent à l'écran.

Si la fonction Restauration du système n'a pas résolu le problème, vous pouvez annuler la dernière restauration du système.

Annulation de la dernière restauration du système

 **REMARQUE** : Avant de procéder à l'annulation de la dernière restauration du système, sauvegardez et fermez tous les fichiers ouverts et quittez tous les programmes. Vous ne devez en aucun cas modifier, ouvrir ou supprimer des fichiers ou des programmes tant que la restauration du système n'est pas terminée.

1. Cliquez sur **Démarrer** .
2. Dans la zone Rechercher, saisissez `Restauration du système`, puis appuyez sur <Entrée>.
3. Cliquez **Undo my last Restoration (Annuler ma dernière restauration)**, cliquez sur **Next (Suivant)** et suivez les instructions qui s'affichent à l'écran.

Dell DataSafe Local Backup

 **PRÉCAUTION** : si vous utilisez Dell DataSafe Local Backup, vous supprimerez tous les programmes et les pilotes installés sur votre ordinateur après l'avoir reçu. Effectuez une sauvegarde des applications que vous devez installer sur votre ordinateur avant d'utiliser Dell DataSafe Local Backup. N'utilisez Dell DataSafe Local Backup uniquement si la fonction Restauration du système n'a pas résolu votre problème de système d'exploitation.

 **PRÉCAUTION** : Bien que la fonction Dell Datasafe Local Backup soit conçue pour préserver les fichiers de données de votre ordinateur, nous vous recommandons de sauvegarder ces fichiers avant de l'utiliser.

 **REMARQUE** : il se peut que Dell DataSafe Local Backup ne soit pas disponible dans votre pays.

Restauration du système d'exploitation

 **REMARQUE** : si Dell DataSafe Local Backup n'est pas disponible sur votre ordinateur, utilisez Dell Factory Image Restore (Restauration de l'image d'usine Dell), (reportez vous à «Dell Factory Image Restore» à la page 63) pour restaurer votre système d'exploitation.

Vous pouvez utiliser Dell DataSafe Local Backup pour restaurer le disque dur à l'état dans lequel il se trouvait lorsque vous avez acheté l'ordinateur tout en préservant les fichiers de données.

Dell DataSafe Local Backup vous permet de :

- Sauvegarder et restaurer votre ordinateur à son état d'exploitation antérieur
- Créer un support de récupération système

Dell DataSafe Local Backup Basic

Pour restaurer l'image d'usine tout en préservant les fichiers de données :

1. Éteignez l'ordinateur.

2. Déconnectez tous les périphériques (lecteur USB, imprimante, etc.) connectés à votre ordinateur et retirez tout matériel interne que vous avez ajouté.

3. Allumez l'ordinateur.

 **REMARQUE** : ne déconnectez pas l'adaptateur secteur.

4. Lorsque que le logo DELL™ s'affiche, appuyez plusieurs fois sur <F8> afin d'accéder à la fenêtre **Options de démarrage avancées**.

 **REMARQUE** : si vous attendez trop longtemps et si le logo du système d'exploitation apparaît, patientez jusqu'à ce que le bureau de Microsoft® Windows® s'affiche ; arrêtez alors votre ordinateur et faites une nouvelle tentative.

5. Sélectionnez **Repair Your Computer (Réparer l'ordinateur)**.

6. Sélectionnez **Dell Factory Image Recovery and DataSafe Options (Options Dell Factory Image Recovery et DataSafe)**, puis suivez les instructions à l'écran.

 **REMARQUE** : le processus de restauration peut prendre une heure voire plus selon le volume des données à restaurer.

 **REMARQUE** : pour plus d'informations, reportez-vous à la base de connaissance, article n° 353560, disponible sur le site support.dell.com.

Mise à niveau vers Dell DataSafe Local Backup Professional

 **REMARQUE** : il est possible que Dell DataSafe Local Backup Professional soit installé sur votre ordinateur, si vous l'avez commandé lors de votre achat.

Dell DataSafe Local Backup Professional fournit des fonctionnalités supplémentaires vous permettant de :

- Sauvegarder et restaurer votre ordinateur sur la base des types de fichiers.
- Sauvegarder les fichiers sur un périphérique de stockage local
- Planifier des sauvegardes automatiques

Pour effectuer une mise à niveau vers Dell DataSafe Local Backup Professional :

1. Double-cliquez sur l'icône Dell DataSafe Local Backup  de la barre des tâches.
2. Cliquez sur **UPGRADE NOW! (METTRE À NIVEAU MAINTENANT !)**
3. Suivez les instructions qui s'affichent à l'écran pour terminer la mise à niveau.

Support de récupération système

 **PRÉCAUTION** : Bien que le support de récupération système soit conçu pour préserver les fichiers de données de votre ordinateur, nous vous recommandons de sauvegarder ces fichiers avant de l'utiliser.

Vous pouvez utiliser le support de récupération système, créé à l'aide de Dell DataSafe Local Backup, pour restaurer le disque dur à l'état dans lequel il se trouvait lorsque vous avez acheté l'ordinateur tout en préservant les fichiers de données.

Utilisez le support de récupération système dans les cas où :

- Une défaillance du système d'exploitation vous empêche d'utiliser les options de récupération installées sur votre ordinateur.
- Une défaillance du disque dur empêche la récupération des données.

Pour restaurer l'image d'usine de votre ordinateur à l'aide du support de récupération système :

1. Insérez le disque ou la clé USB de récupération système et redémarrez votre ordinateur.
2. Lorsque le logo DELL™ apparaît, appuyez immédiatement sur <F12>.

 **REMARQUE** : si vous attendez trop longtemps et si le logo du système d'exploitation apparaît, patientez jusqu'à ce que le bureau de Microsoft® Windows® s'affiche ; arrêtez alors votre ordinateur et faites une nouvelle tentative.

3. Sélectionnez le périphérique d'amorçage approprié dans la liste et appuyez sur <Entrée>.
4. Pour terminer le processus de récupération, suivez les instructions qui s'affichent à l'écran.

Dell Factory Image Restore

 **PRÉCAUTION** : Dell Factory Image Restore supprime définitivement toutes les données qui figurent sur le disque dur et supprime tous les programmes et tous les pilotes installés après avoir reçu votre ordinateur. Dans la mesure du possible, sauvegardez toutes vos données avant d'utiliser cette option. N'utilisez Dell Factory Image Restore que si la fonction Restauration du système n'a pas résolu votre problème de système d'exploitation.

 **REMARQUE** : Dell Factory Image Restore peut ne pas être disponible dans certains pays ou sur certains ordinateurs.

 **REMARQUE** : si Dell Factory Image Restore n'est pas disponible sur votre ordinateur, utilisez Dell DataSafe Local Backup (reportez vous à «Dell DataSafe Local Backup» à la page 59) pour restaurer votre système d'exploitation.

N'utilisez Dell Factory Image Restore pour restaurer le système d'exploitation qu'en dernier recours. Cette option restaure le disque dur à l'état de fonctionnement dans lequel il se trouvait lorsque vous avez acheté l'ordinateur. Tous les programmes ou fichiers ajoutés depuis que vous avez reçu votre ordinateur, notamment les fichiers de données, sont définitivement supprimés du disque dur. Les fichiers de données incluent les documents, feuilles de calcul, messages électroniques, photos numériques, fichiers audio, etc. Si possible, sauvegardez toutes les données avant de lancer Dell Factory Image Restore.

Démarrage de Dell Factory Image Restore

1. Allumez l'ordinateur.
2. Lorsque que le logo DELL™ s'affiche, appuyez plusieurs fois sur <F8> afin d'accéder à la fenêtre **Options de démarrage avancées**.

 **REMARQUE** : si vous attendez trop longtemps et si le logo du système d'exploitation apparaît, patientez jusqu'à ce que le bureau de Microsoft® Windows® s'affiche ; arrêtez alors votre ordinateur et faites une nouvelle tentative.

3. Sélectionnez **Repair Your Computer (Réparer votre ordinateur)**.

La fenêtre **System Recovery Options (Options de récupération système)** apparaît.

4. Sélectionnez une disposition de clavier, puis cliquez sur **Next (Suivant)**.

5. Pour accéder aux options de réparation, ouvrez une session en tant qu'utilisateur local. Pour accéder à l'invite de commandes, saisissez `administrateur` dans le champ **Nom d'utilisateur** puis cliquez sur **OK**.

6. Cliquez sur **Dell Factory Image Restore**. L'écran de bienvenue de **Dell Factory Image Restore** apparaît.

 **REMARQUE** : selon la configuration de votre ordinateur, vous devrez peut-être sélectionner **Dell Factory Tools (Outils d'usine Dell)**, puis **Dell Factory Image Restore (Restauration d'image d'usine Dell)**.

7. Cliquez sur **Next (Suivant)**. L'écran **Confirm Data Deletion (Confirmer la suppression des données)** apparaît.

 **REMARQUE** : si vous ne souhaitez pas effectuer la restauration d'image d'usine, cliquez sur **Cancel (Annuler)**.



8. Cochez la case pour confirmer que vous souhaitez continuer le reformatage du disque dur et la restauration du logiciel système à l'état d'origine, puis cliquez sur **Next (Suivant)**.

Le processus de restauration commence ; il peut prendre au moins cinq minutes. Un message apparaît lorsque le système d'exploitation et les applications pré-installées en usine ont été restaurés à leur état de sortie d'usine.

9. Cliquez sur **Finish (Terminer)** pour redémarrer votre ordinateur.

Accès à l'aide

Si vous rencontrez un problème lié à l'ordinateur, effectuez les étapes suivantes pour diagnostiquer et résoudre ce problème :

1. Reportez-vous à la section «Résolution des problèmes» à la page 40 pour obtenir des informations et connaître les procédures de résolution relatives au problème rencontré par votre ordinateur.
2. Voir le *Guide technique Dell* disponible sur votre disque dur ou à l'adresse **support.dell.com/manuals** pour plus d'informations sur le dépannage.
3. Reportez-vous à la section «Dell Diagnostics» à la page 53 pour connaître les procédures d'exécution de Dell Diagnostics.
4. Remplissez la «Liste de vérification de diagnostics», page 72.
5. Utilisez la gamme complète de services en ligne de Dell disponibles sur le site Web de support technique de Dell (**support.dell.com**) pour obtenir de l'aide concernant les procédures d'installation et de dépannage. Voir «Services en ligne», page 67 pour obtenir la liste exhaustive des services de support Dell en ligne.
6. Si les étapes précédentes ne vous ont pas permis de résoudre le problème, reportez-vous à la section «Avant d'appeler» à la page 71.
 -  **REMARQUE** : appelez le support technique de Dell depuis un téléphone proche de l'ordinateur afin qu'un technicien puisse vous guider dans la procédure de dépannage.
 -  **REMARQUE** : il se peut que le système de code du service express de Dell ne soit pas disponible dans votre pays.

Accès à l'aide

Lorsque le système téléphonique automatisé de Dell vous y invite, saisissez votre code de service express pour acheminer votre appel vers l'équipe de support technique appropriée. Si vous ne disposez pas d'un code de service express, ouvrez le dossier **Dell Accessories (Accessoires Dell)**, double-cliquez sur l'icône **Express Service Code (Code de service express)** et suivez les instructions qui s'affichent.

 **REMARQUE** : certains services ne sont pas toujours disponibles en dehors des États-Unis. Contactez votre représentant Dell local pour en savoir plus.

Support technique et service clientèle

Le service de support de Dell est à votre disposition pour répondre à toutes les questions relatives au matériel Dell. Notre équipe de support technique utilise des tests de diagnostic informatisés pour répondre plus rapidement et plus efficacement à vos questions.

Pour contacter le service de support technique Dell, reportez-vous à la section «Avant d'appeler» à la page 71, puis recherchez les informations de contact qui s'appliquent à votre pays ou rendez-vous sur le site **support.dell.com**.

DellConnect

DellConnect™, outil d'accès en ligne simple, permet à un technicien de support technique de Dell d'accéder à votre ordinateur par une connexion haut débit, afin de diagnostiquer les problèmes et de les résoudre, sous votre supervision. Pour plus d'informations, rendez-vous sur le site www.dell.com/dellconnect.

Services en ligne

Pour en savoir plus sur les produits et services Dell, consultez les sites suivants :

- www.dell.com
- www.dell.com/ap (pays d'Asie et du Pacifique uniquement)
- www.dell.com/jp (Japon uniquement)
- www.euro.dell.com (Europe uniquement)
- www.dell.com/la (pays d'Amérique latine et des Caraïbes)
- www.dell.ca (Canada uniquement)

Vous pouvez accéder au support technique de Dell par l'intermédiaire des sites et adresses e-mail suivants :

Sites Web de support technique de Dell

- support.dell.com
- support.jp.dell.com (Japon uniquement)
- support.euro.dell.com (Europe uniquement)
- supportapj.dell.com (Asie/Pacifique uniquement)

Adresses e-mail du support technique de Dell

- mobile_support@us.dell.com
- support@us.dell.com
- la-techsupport@dell.com (pays d'Amérique latine et des Caraïbes uniquement)
- apsupport@dell.com (pays d'Asie et du Pacifique uniquement)

Adresses e-mail des services Marketing et Ventes de Dell

- apmarketing@dell.com (pays d'Asie et du Pacifique uniquement)
- sales_canada@dell.com (Canada uniquement)

FTP (File Transfert Protocol, protocole de transfert de fichiers) anonyme

- [ftp.dell.com](ftp://ftp.dell.com)

Connectez-vous en tant qu'utilisateur : `anonyme` et en utilisant votre adresse e-mail comme mot de passe.

Service d'état des commandes automatisé

Pour vérifier l'état de vos commandes de produits Dell, rendez-vous sur le site Web support.dell.com ou appelez le service automatisé d'état des commandes. Un enregistrement vous demande les informations nécessaires pour repérer votre commande et en faire un rapport.

Si vous avez rencontré un problème lié à votre commande, tel que des pièces manquantes ou non adaptées, ou une facturation erronée, contactez le Service clientèle de Dell. Gardez votre facture ou votre bordereau d'expédition à portée de main lorsque vous appelez.

Pour obtenir le numéro de téléphone à appeler à partir de votre pays, consultez la section «Contacter Dell» à la page 73.

Informations sur les produits

Pour obtenir des informations sur les autres produits disponibles auprès de Dell ou si vous souhaitez passer commande, rendez-vous sur le site Web **www.dell.com**. Pour obtenir le numéro de téléphone à appeler à partir de votre pays ou pour parler à un représentant du service des ventes, consultez la section «Contacter Dell» à la page 73.

Retour d'articles pour réparation dans le cadre de la garantie ou pour avoir

Préparez tous les articles à retourner, pour réparation ou avoir, comme indiqué ci-après :



REMARQUE : avant de retourner le produit à Dell, assurez-vous d'avoir sauvegardé toutes les données sur le(s) disque(s) dur(s) ou sur tout autre périphérique de stockage du produit. Supprimez toutes les informations personnelles, privées et confidentielles, et retirez tous les supports amovibles, tels que CD et cartes PC. Nous déclinons toute responsabilité en ce qui concerne vos informations confidentielles, propriétaires ou personnelles, et en cas de perte ou d'endommagement des données ou des supports amovibles qui seraient renvoyés avec le produit.

Accès à l'aide

1. Appelez Dell pour obtenir un numéro d'autorisation de retour du matériel et écrivez-le lisiblement et bien en vue sur l'emballage. Pour obtenir le numéro de téléphone à appeler depuis votre pays, consultez la section «Contacter Dell» à la page 73.
2. Joignez une copie de la facture et une lettre décrivant le motif du retour.
3. Joignez une copie de la liste de vérification des diagnostics (reportez-vous à la section «Liste de vérification des diagnostics» à la page 72), indiquant les tests effectués et tous les messages d'erreur mentionnés par Dell Diagnostics (consultez la section «Dell Diagnostics» à la page 53).
4. Joignez tous les accessoires qui accompagnent le/les article(s) renvoyé(s) (câbles d'alimentation, logiciels, guides, etc.) s'il s'agit d'un retour pour avoir.
5. Embaquetez l'équipement à renvoyer dans son emballage d'origine (ou équivalent).

 **REMARQUE** : les frais d'expédition sont à votre charge. Vous devez également assurer les produits retournés et assumer les risques de perte en cours d'expédition. Les envois en contre remboursement ne sont pas acceptés.

 **REMARQUE** : en cas de manquement à l'une des conditions précitées, Dell refusera le retour à la réception et vous renverra les éléments.

Avant d'appeler

REMARQUE : munissez-vous de votre code de service express lorsque vous appelez. Ce code permet au système d'assistance téléphonique automatisé de Dell de diriger votre appel plus efficacement. Votre numéro de série pourra également vous être demandé.

Identification du numéro de série

Le numéro de série de votre ordinateur se trouve sur une étiquette située sous l'ordinateur.

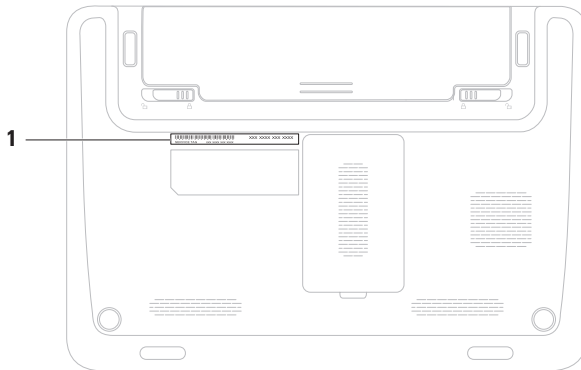

1 Numéro de série

Accès à l'aide

N'oubliez pas de remplir la liste de vérification des diagnostics ci-dessous. Si possible, allumez votre ordinateur avant de contacter Dell pour obtenir de l'aide, et appelez d'un téléphone qui se trouve à proximité de votre ordinateur. Vous serez peut-être invité à saisir certaines commandes au clavier, à fournir des informations détaillées sur le fonctionnement de l'ordinateur ou à essayer d'autres méthodes de dépannage uniquement possibles sur ce dernier. Assurez-vous que la documentation de l'ordinateur est disponible.

Liste de vérification des diagnostics

- Nom :
- Date :
- Adresse :
- Numéro de téléphone :
- Numéro de série (code barre à l'arrière ou au-dessous de l'ordinateur) :
- Code de service express :
- Numéro d'autorisation de retour du matériel (s'il vous a été fourni par le support technique Dell) :
- Système d'exploitation et version :
- Périphériques :
- Cartes d'extension :
- Êtes-vous connecté à un réseau ? Oui/Non
- Réseau, version et carte réseau :
- Programmes et versions :

Consultez la documentation de votre système d'exploitation pour déterminer le contenu des fichiers de démarrage de l'ordinateur. Si l'ordinateur est connecté à une imprimante, imprimez chaque fichier. Le cas échéant, notez le contenu de chaque fichier avant d'appeler Dell.

- Message d'erreur, code sonore ou code de diagnostic :
- Description du problème et procédures de dépannage effectuées :

Contacteur Dell

Des États-Unis, appelez le 800-WWW-DELL (800-999-3355).



REMARQUE : si vous n'avez pas de connexion Internet, vous trouverez nos coordonnées sur votre confirmation de commande, bordereau d'expédition, facture ou dans le catalogue de produits Dell.

Dell propose plusieurs options de service et de support technique en ligne et par téléphone. Leur disponibilité variant d'un pays à l'autre, il est possible que certains services ne soient pas proposés dans votre pays.

Pour prendre contact avec Dell pour des questions commerciales, de support technique ou de service clientèle :

1. Rendez-vous sur le site **www.dell.com/contactdell**.
2. Sélectionnez votre pays ou région.
3. Sélectionnez le lien correspondant au service ou au support technique dont vous avez besoin.
4. Choisissez la méthode de contact qui vous convient.

Recherche d'informations et de ressources supplémentaires

Si vous voulez :

réinstaller le système d'exploitation

exécuter un programme de diagnostics pour votre ordinateur

réinstaller le logiciel système

trouver plus d'informations à propos du système d'exploitation Microsoft® Windows® et de ses fonctionnalités

mettre à niveau votre ordinateur en remplaçant ou en ajoutant des composants, comme par exemple un nouveau disque dur

réinstaller ou remplacer une pièce usée ou défectueuse

Consultez :

«Support de récupération système» à la page 62

«Dell Diagnostics» à la page 53

«Mes Téléchargements Dell» à la page 49

support.dell.com

le *Guide de maintenance* sur le site **support.dell.com/manuals**



REMARQUE : dans certains pays, l'ouverture de l'ordinateur et le remplacement de pièces peut annuler la garantie. Consultez votre garantie et les politiques de retour avant toute intervention à l'intérieur de votre ordinateur.

Si vous voulez :

trouver des informations sur les meilleures pratiques en matière de sécurité pour votre ordinateur

consulter les informations sur la garantie, les conditions d'utilisation (États-Unis uniquement), les consignes de sécurité, les informations sur les réglementations, l'ergonomie et le contrat de licence utilisateur final.

Trouver votre numéro de série/code de service express. Vous devez fournir un numéro de série pour identifier votre ordinateur sur le site **support.dell.com** ou pour contacter le support technique.

Consultez :

les documents de sécurité et de garantie fournis avec votre ordinateur ; reportez-vous également à la page Regulatory Compliance (Conformité à la réglementation), à l'adresse **www.dell.com/regulatory_compliance**

le capot inférieur de votre ordinateur

le **Centre de support technique de Dell**. Pour lancer le **Centre de support technique de Dell**, cliquez sur l'icône  de la barre des tâches.

Si vous voulez :

accéder aux pilotes et aux téléchargements ;
fichiers lisez-moi.

bénéficier du support technique et d'une aide
relative aux produits

vérifier l'état de vos commandes

trouver des solutions et des réponses à des
questions courantes



trouver des informations sur des mises à
jour de dernière minute concernant des
modifications techniques apportées à votre
ordinateur ou des documents de référence
destinés aux techniciens ou aux utilisateurs
expérimentés

Consultez :

support.dell.com

Caractéristiques

Cette section fournit des informations qui peuvent vous être utiles lors de la configuration de votre ordinateur, de sa mise à niveau ou de la mise à jour de ses pilotes.

 **REMARQUE** : les offres peuvent varier d'un pays à l'autre. Pour plus d'informations sur la configuration de votre ordinateur, cliquez sur **Démarrer**  → **Aide et support**, puis sélectionnez l'option permettant de consulter les informations sur votre ordinateur.

Modèle de l'ordinateur

Dell™ Inspiron™ 1120

Jeu de puces du système

Inspiron 1120

RS880M + SB820M

Processor Type (Type du processeur)

Inspiron 1120

AMD™ Athlon™ II Neo

Mémoire

Connecteur
du module de
mémoire

deux connecteurs
SODIMM accessibles à
l'utilisateur

Capacité des
barrettes de
mémoire

1 Go, 2 Go et 4 Go

Type de mémoire

DDR3 à 1 333 MHz
(fonctionne à 800 MHz)

Mémoire

Mémoire minimale 2 Go

Mémoire maximale 8 Go

 **REMARQUE** : Pour obtenir des instructions sur la mise à niveau de la mémoire, consultez le *Guide technique* à l'adresse support.dell.com/manuals.

Connecteurs

Audio un connecteur d'entrée microphone, un connecteur de casque/haut-parleurs stéréo et un microphone analogique

Mini-carte un emplacement de mini-carte pleine hauteur, un emplacement de mini-carte demi-hauteur

Connecteurs

Carte réseau un connecteur RJ45

USB Trois connecteurs à 4 broches conformes à la norme USB 2.0

HDMI un connecteur à 19 broches

VGA un connecteur à 15 broches

Entrée d'antenne un connecteur MCX (sur les modèles pris en charge)

carte SIM un emplacement SIM/USIM (en option)

Lecteur de carte de mémoire un emplacement 7 en 1

Lecteur de carte de mémoire

Cartes prises en charge	Carte mémoire Secure Digital (SD) Carte mémoire haute capacité Secure Digital High Capacity (SDHC) Carte Memory Stick Carte Memory Stick PRO Carte MMC (MultiMediaCard) Carte MMC+ Carte xD-Picture
-------------------------	---

Communications

Carte réseau	LAN Ethernet 10/100 sur la carte système
Sans fil	WLAN Wi-Fi a/b/g/n ; WWAN/GPS (en option) ; Bluetooth® 3.0 (en option)

Audio

Contrôleur audio	ALC259-GR
Haut-parleur	2 Haut-parleurs 1,5 watt
Contrôles du volume	menus des programmes logiciels et commandes des supports

Vidéo

Contrôleur vidéo	Inspiron 1120	RS880M ATI intégré
Mémoire vidéo	Inspiron 1120	jusqu'à 3067 Mo + 128 Mo (mémoire port latéral) de mémoire partagée

Caractéristiques

Caméra

Type	1,3 mégapixels
Résolution vidéo	1 280 x 1 024 (maximum)

Ecran

Type	WLED HD 11,6 pouces TrueLife
Dimensions	
Hauteur	144 mm (5,7 pouces)
Largeur	256,12 mm (10,1 pouces)
Diagonale	293,83 mm (11,6 pouces)
Résolution maximale	1 366 x 768 avec 262 K couleurs
Taux d'actualisation	60 Hz
Angle de fonctionnement	0° (fermé) à 130°

Ecran

Angle d'affichage horizontal	±40° min
Angle d'affichage vertical	+15°/-30° min
Taille du pixel	0,1875 x 0,1875 mm
Boutons de commande	La luminosité peut être réglée par des raccourcis clavier (reportez-vous au <i>Guide technique Dell</i> pour plus d'informations).

Clavier

Nombre de touches	86 (Etats-Unis et Canada), 87 (Europe et Brésil), 90 (Japon)
-------------------	--

Tablette tactile

Résolution de la position X/Y (mode de table graphique)	240 cpi
Dimension	
Largeur	Zone sensible de 74 mm (2,91 pouces)
Hauteur	Rectangle de 34 mm (1,34 pouces)

Batterie

«Smart» au lithium-ion 6 cellules	
Hauteur	21,71 mm (0,85 pouces)
Largeur	207 mm (8,15 pouces)
Profondeur	51,83 mm (2,04 pouces)
Poids	0,32 kg (0,71 livres)

Batterie

«Smart» au lithium-ion 9 cellules (en option)	
Hauteur	22,03 mm (0,87 pouces)
Largeur	210 mm (8,27 pouces)
Profondeur	74,83 mm (2,95 pouces)
Poids	0,51 kg (1,13 livres)
Tension	11,1 VCC
Temps de charge (approximation) :	4 heures (ordinateur éteint)
Durée de fonctionnement	l'autonomie de la batterie varie en fonction des conditions de fonctionnement
Pile bouton	CR-2032

Adaptateur CA

 **REMARQUE** : utilisez uniquement un adaptateur CA spécialement conçu pour votre ordinateur. Consultez les consignes de sécurité fournies avec votre ordinateur.

Tension d'entrée 100-240 VCA

Courant d'entrée 1,5 A

Fréquence d'entrée 50-60 Hz

Alimentation de sortie 65 W

Courant de sortie 3,34 A

Tension de sortie nominale 19,5 VCC

Plage de températures :

Fonctionnement 0 à 40 °C
(32 à 104 °F)

Adaptateur CA

Stockage -40 à 70 °C
(-40 à 158 °F)

Caractéristiques physiques

Hauteur (de l'avant vers l'arrière) 24,2 mm à 35 mm
(0,95 à 1.38 pouces)

Largeur 292 mm (11,49 pouces)

Profondeur 205 mm (8,07 pouces)

Poids (avec une batterie 6 cellules) configurable jusqu'à moins de 1,55 kg (3,42 livres)

Environnement informatique

Plage de températures :

Fonctionnement	0 à 35 °C (32 à 95 °F)
Stockage	-40 à 65 °C (-40 à 149 °F)

Humidité relative (maximale) :

Fonctionnement	De 10 à 90 % (sans condensation)
Stockage	De 10 à 95% (sans condensation)

Vibration maximale (avec un spectre de vibration aléatoire simulant l'environnement utilisateur) :

Fonctionnement	0,66 GRMS
À l'arrêt	1,30 GRMS

Environnement informatique

Choc maximal (en fonctionnement, mesuré avec Dell Diagnostics exécuté sur une impulsion demi-sinusoïdale de 2 ms ; également mesuré en position de repos des têtes du disque dur et impulsion demi-sinusoïdale de 2 ms pour le stockage) :

Fonctionnement	110 G
À l'arrêt	160 G

Altitude (maximale) :

Fonctionnement	-15,2 à 3 048 m (-50 à 10 000 pieds)
Stockage	-15,2 à 10 668 m (-50 à 35 000 pieds)

Niveau de contaminants atmosphériques	G2 ou inférieur, tel que défini par la norme ISA-S71.04-1985
---------------------------------------	--

Annexe

Avis relatif au produit Macrovision

Ce produit comprend une technologie de protection des droits d'auteur qui est protégée par des revendications de méthode de certains brevets américains et d'autres droits de propriété intellectuelle détenus par Macrovision Corporation et d'autres titulaires de droits. L'utilisation de cette technologie de protection des droits d'auteur est soumise à l'autorisation de Macrovision Corporation ; elle est destinée exclusivement à une utilisation domestique et à des opérations limitées de visualisation, sauf autorisation particulière de Macrovision Corporation. La rétro-ingénierie et le désassemblage sont interdits.

Informations sur la norme NOM ou la Norme Officielle Mexicaine (pour le Mexique uniquement)

Les informations suivantes sont fournies sur le(s) appareil(s) décrit(s) dans ce document conformément aux dispositions de la Norme Officielle Mexicaine (NOM) :

Importateur :

Dell Mexico S.A. de C.V.

Paseo de la Reforma 2620 – Piso 11°

Col. Lomas Altas

11950 Mexico, D.F.

Numéro de modèle réglementaire	Tension	Fréquence	Consommation électrique	Tension de sortie	Intensité de sortie
P07T	100-240 VCA	50 à 60 Hz	1,50 A	19,50 VCC	3,34 A

Pour plus d'informations, reportez-vous aux consignes de sécurité fournies avec votre ordinateur.

Pour plus d'informations sur les meilleures pratiques en matière de sécurité, consultez la page Regulatory Compliance (Conformité à la réglementation) à l'adresse suivante www.dell.com/regulatory_compliance.

Index

A

- adresses e-mail
 - du support technique **68**
- adresses e-mail de support technique **68**
- aide
 - accès à l'aide et au support **65**
- appeler Dell **71**

B

- barrette d'alimentation, utilisation **6**

C

- caractéristiques **77**
- CD, lecture et création **36**
- connexion à Internet **16**
- connexion FTP, anonyme **68**

- connexion réseau
 - réparation **41, 42**
- connexion réseau sans fil **41**
- Contacteur Dell en ligne **73**

D

- DataSafe Local Backup **59**
- DellConnect **67**
- Dell Factory Image Restore **63**
- Dell Support Center **48**
- dommages, protection **5**
- DVD, lecture et création **36**

E

- expédition de produits
 - pour retour ou réparation **70**

F

FAI

fournisseur d'accès Internet **16**fonctionnalités logicielles **36**fonctions de l'ordinateur **36****I**installation, avant de commencer **5****L**Liste de vérification des diagnostics **72****M**messages système **50****O**ordinateur, installation **5****P**pilotes et téléchargements **76**problème, résolution **40**problèmes d'alimentation, résolution **43**

problèmes de mémoire

résolution **44**problèmes logiciels **45**

problèmes matériels

diagnostic **52**

produits

informations et achat **69****R**recherche d'informations supplémentaires **74**

réseau câblé

câble réseau, connexion **7**résolution des problèmes **40**ressources, recherches supplémentaires **74**

Index

restauration du système **57**
retour dans le cadre de la garantie **69**

S

sauvegarde et récupération **59**
service clientèle **66**
site Web de support technique
dans le monde entier **67**

U

utilitaire de résolution des problèmes
matériels **52**

V

ventilation, dégagement **5**
ventilation, mise en place **5**
voyant d'activité du disque dur **25**
voyants d'alimentation/de la batterie **25**

W

Windows

assistant Compatibilité des programmes **46**
configuration **9**
Windows, réinstallation **57**



Imprimé aux U.S.A.

www.dell.com | support.dell.com



0MOX0XA00

Imprimé en Irlande

www.dell.com | support.dell.com



0MOX0XA00